

DETECTOR DE VIGAS PROFESIONAL

INICIO RÁPIDO

- Requiere 2 pilas AA.
- Encuentre el elemento pirámide en la cubierta de las baterías.
- Empuje la cubierta de las baterías hacia la derecha para abrirla.
- Instale las baterías respetando la polaridad y vuelva a colocar la cubierta.

Mantenga sus dedos en la agarradera. No toque los bordes del detector de vigas mientras realiza el escaneo.

PRUEBA RÁPIDA

- Mantenga presionado el botón.
- Pase el dedo por detrás de la unidad
- Vea cómo los LED iluminan el dedo

VEA EL VIDEO



Franklinsensors.com/instructions

Franklin Sensors Inc. (208) 918-2403 support@franklinsensors.com

- @franklinsensors
- @franklinsensors
- @franklinsensors

6675 N Pollard Lane Meridian ID 83646 Horas de operación: Lunes a Viernes, 8 AM a 5 PM Zona horaria de las montañas

IMPORTANTE: LEA ANTES DE USAR. GUARDE ESTAS INSTRUCCIONES

Instrucciones de Funcionamiento/Seguridad

FRANKLIN SENSORS PROSENSOR X2100 & M210

Felicitaciones por haber seleccionado un sensor de vigas de Franklin Sensors que tiene lo más avanzado tecnología en el mercado. Su ProSensor incorpora tecnología avanzada que detecta con precisión la superficie en varios lugares a la vez e indica inmediatamente la posición del objeto u objetos ocultos. Es el detector más fácil de usar, más rápido, y más preciso en el mercado.

NORMAS DE SEGURIDAD PARA LOS PROSENSOR X2100 & M210

**ADVERTENCIA:** Lea todas las instrucciones antes de usar. El no seguir las instrucciones de seguridad puede resultar en descarga eléctrica, incendio, lesiones graves, o la muerte.

**ADVERTENCIA:** Es posible que haya madera, metal, cableado u otros objetos no detectados detrás de la superficie. También es posible que el sensor pueda detectar tuberías, cables u otros objetos. El sensor está diseñado para detectar cualquier cambio de densidad, pero no identifica el tipo de objeto que se detecta. Las luces iluminadas LED pueden indicar la posición de muchas diferentes discrepancias incluyendo, pero no se limita a vigas, tuberías de agua, tuberías de gas, cables, una discrepancia en el material de la superficie o la pintura, etc.

**ADVERTENCIA: DESACTIVE (APAGUE) toda fuente de gas, agua y energía eléctrica antes de perforar o penetrar la pared.**

EL NO TOMAR ESTAS Y OTRAS PRECAUCIONES NECESARIAS PUEDE OCASIONAR DESCARGAS ELÉCTRICAS, INCENDIOS, LESIONES GRAVES, O LA MUERTE.

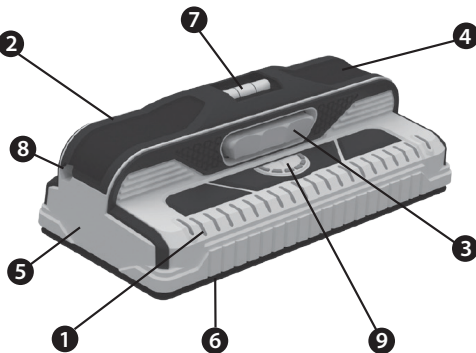

- 1. Luces LED
- 2. Agarradera ergonómica
- 3. Botón de encendido "On"
- 4. Cubierta del receptáculo para pilas
- 5. Carcasa del detector
- 6. Placa del sensor
- 7. Nivel de burbuja
- 8. Portalápices
- 9. Medidor de cable vivo

INSTRUCCIONES DE FUNCIONAMIENTO

Para instrucciones en español, visite <https://franklinsensors.com/support/instruction-manuals/>

PARA UTILIZAR:

- Sujete el detector de vigas por la agarradera. No toque el detector fuera de la agarradera durante el escaneo.
- Si mantiene el botón presionado, las luces LED se encenderán rápidamente en secuencia hacia el centro, lo que indica que las pilas de la unidad tienen carga. Puede presionar el botón con el dispositivo apoyado o sin apoyarlo en la pared. No se requiere calibración. A medida que escanea, las luces LED se encenderán para mostrar la ubicación de cualquier objeto oculto.

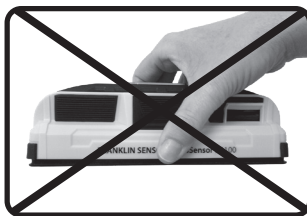
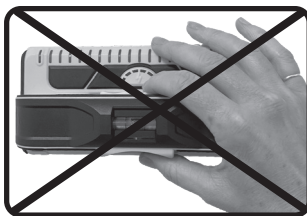
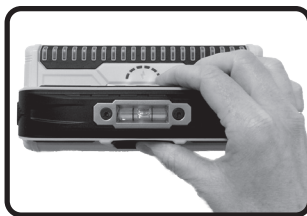

- Las luces LED rastrean el centro y los bordes de las vigas simultáneamente. En ciertos modelos, la luz LED del centro se volverá verde una vez que se ubique el centro exacto de la viga.

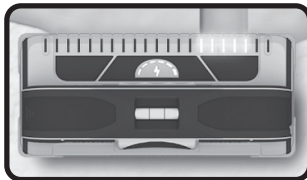
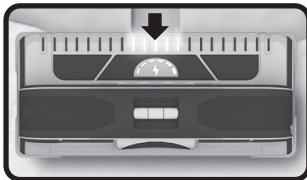
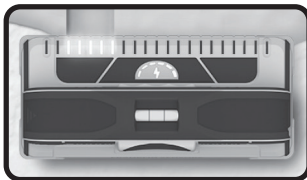

TEXTURAS GRUESAS O IRREGULARIDADES:

Los detectores de vigas Franklin Sensors ubican las vigas al identificar las diferencias de densidad en el material de la pared. En consecuencia, las áreas de textura gruesa o las irregularidades en la pared también pueden hacer que los LED se iluminen. Cuando esto ocurre, usted sabe que su detector de vigas está haciendo su trabajo. Para ayudar a determinar si realmente ha encontrado una viga, siga presionando y sosteniendo el botón, y luego escanee la pared hacia arriba y hacia abajo. Las luces LED normalmente permanecerán constantes en una viga, mientras que los LED solo se mostrarán esporádicamente en las irregularidades de una pared.

ENCONTRAR TUBERÍAS Y CABLES:

Los detectores de vigas Franklin Sensors ubican las vigas al identificar las diferencias de densidad del material de la pared. En consecuencia, los cables y tuberías que están cerca de la superficie también hacen que las luces LED se enciendan. Cuando esto ocurre, usted sabe que su detector de vigas está haciendo su trabajo. Para ayudar a determinar si ha encontrado una viga, siga presionando y sosteniendo el botón, y luego escanee la pared hacia arriba y hacia abajo. Las luces LED normalmente permanecerán constantes en una viga, mientras que los cables pueden solo hacer contacto en un área pequeña y las tuberías pueden tener codos y ramificaciones, lo que puede hacer que los LED se iluminen solo esporádicamente. TOME SIEMPRE LAS PRECAUCIONES DE SEGURIDAD NECESARIAS Y APAGUE toda fuente de gas, agua y energía eléctrica antes de penetrar la pared.

LISTÓN Y YESO

Los detectores ProSensor X2100 & M210 pueden ver hasta 1,7 pulgadas, por lo que pueden ver a través de la mayoría de las paredes de listones de madera y yeso. No se garantiza la detección cuando las irregularidades en el espesor del yeso y las variaciones de los materiales de construcción exceden esta profundidad. Además, si el yeso tiene un refuerzo de malla, es posible que el buscador no detecte las vigas a través de la malla metálica.

BALDOSAS, PISOS, TECHOS Y EL EXTERIOR DE LA CASA

Debido a la variabilidad del espesor y la densidad de los materiales de las baldosas, techos y en el exterior de la casa, no se garantiza la detección.

RETARDANTES DE INCENDIO O VIGAS HORIZONTALES

Cuando busque retardantes de incendio o vigas horizontales, gire el detector de vigas verticalmente y escanee la pared hacia arriba y hacia abajo para que los sensores puedan encontrar las diferencias de densidad en la pared.

PRÁCTICO PORTALÁPICES

El detector ProSensor X2100 & M210 cuenta con un práctico portalápices. El lápiz se puede quitar fácilmente presionando suavemente la abertura con tu pulgar o dedo y deslizando el lápiz hacia afuera.

PILAS

El detector ProSensor X2100 & M210 utiliza 2 pilas AA. No mezcle pilas usadas y nuevas. No mezcle pilas alcalinas con normales o recargables.

REEMPLAZO DE LAS PILAS

- Para retirar la tapa del receptáculo para pilas, empuje sobre el triángulo calado en la tapa. Deslice la tapa hacia la derecha y levántela.
- Cambie las pilas por 2 pilas AA nuevas.
- Para cerrar la unidad, vuelva a colocar la tapa del receptáculo para las pilas y desícelala hacia la izquierda hasta que encaje en su lugar.

Cuando la tensión de la batería sea baja, el segundo LED de la derecha parpadeará. Cambie las pilas por 2 pilas AA nuevas.

MEDIDOR DE CABLE CON VIVO

El detector ProSensor LIVE WIRE METER™ funciona continuamente mientras el botón esté presionado. Cuando se detecta un cable eléctrico vivo, los LED amarillos del Medidor de Cables Vivos se iluminan en secuencia a medida que aumenta la fuerza eléctrica.

Los cables vivos se encuentran comúnmente en dos configuraciones.



- El cable corre verticalmente al lado de la viga, o
- Se perfora un orificio a través de la viga y el cable se pasa a través de la viga.

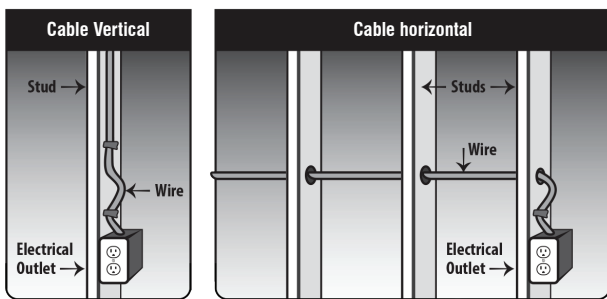

- Para cables que corren verticalmente, escanee el detector de vigas de lado a lado.
- Para cables que corren horizontalmente, accione el detector de vigas arriba y abajo de la viga.
- En ambos casos, el medidor de cable con corriente aumentará su fuerza a medida que se acerque al cable con corriente.

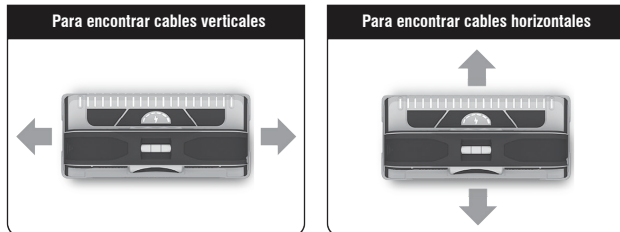

El detector ProSensor usa Active Learning Technology™ (tecnología de aprendizaje activo). Para detectar mejor la presencia de cables eléctricos vivos, escanea lentamente en ambas direcciones pasando sobre el mismo lugar muchas veces para una lectura más precisa.

**AVISO:** El detector ProSensor LIVE WIRE METER™ está optimizado para encontrar cables con corriente sobre o cerca de las vigas.

**ADVERTENCIA:** Es posible que este producto no detecte todos los cables con corriente ni todos los objetos ocultos. Apague siempre los suministros de energía eléctrica, gas y agua antes de penetrar una superficie.

Temperatura

Si el detector está sujeto a un cambio significativo de temperatura, permita que se ajuste a la temperatura ambiente antes de utilizarlo. Toda el área de la placa del sensor debe estar a una temperatura similar para un mejor funcionamiento.

CONDICIONES AMBIENTALES

Los sensores detectores de vigas Franklin funcionan mejor si se mantienen en las siguientes condiciones ambientales:

Almacenamiento Temperatura	(0°F a 120°F) (-18°C to 50°C)
Almacenamiento Humedad	0 % a 90 % Humedad relativa (sin condensación)
Temperatura de funcionamiento	(32°F to 110°F) (0°C to 43°C)
Humedad de funcionamiento	0 % a 90 % Humedad relativa (sin condensación)

DETECCIÓN A TRAVÉS DE DIFERENTES MATERIALES:

Humedad

La superficie escaneada debe estar limpia y seca. La pintura y el papel tapiz deben estar completamente secos antes del escaneo. Puede durar hasta 2 semanas para que el papel tapiz se seque lo suficiente como para detectar las vigas.

Aislamiento con respaldo de aluminio

Aunque no es algo común, el aislamiento cubierto de papel de aluminio puede causar resultados incoherentes con todos los buscadores de vigas electrónicos, incluido el ProSensor.

Contenido Metálico en Papel Tapiz

El papel tapiz con contenido metálico puede bloquear las señales del detector.

ETIQUETAS Y PEGATINAS

No coloque etiquetas o pegatinas, especialmente las que contengan metal, en la placa del sensor o en cualquier otro lugar del detector de postes.

DESMONTAJE / ALMOHADILLAS DE TEFLÓN

No desmonte el detector de vigas, ni quite las almohadillas de teflón de la parte inferior. Si las almohadillas de plástico no están correctamente ubicadas, el detector no funcionará.

ELIMINACIÓN

Los detectores deben clasificarse para el reciclaje.

REGISTRO DE FCC PARTE 15 CLASE B ADVERTENCIA

Este aparato cumple con las reglas de la Parte 15 de la FCC. Su operación está sujeta a las siguientes dos condiciones:

- Este aparato no puede causar interferencia dañina, y
- Este aparato debe aceptar cualquier interferencia recibida, incluyendo la interferencia que pueda causar un funcionamiento no deseado.

Los cambios o modificaciones no aprobados expresamente por la parte responsable del cumplimiento podrían anular la autoridad del usuario para operar este dispositivo.

**NOTA:** Este equipo ha sido probado y se determinó que cumple con los límites para un dispositivo digital de Clase B, conforme a la parte 15 de las Normas FCC. Estos límites están diseñados para brindar una protección razonable contra las interferencias perjudiciales en una instalación residencial. Este equipo genera, utiliza y puede irradiar energía de radiofrecuencia y, si no se instala y usa de acuerdo con las instrucciones, puede causar interferencias perjudiciales a las comunicaciones de radio. No obstante, no hay garantía de que no se producirá interferencia en una instalación en particular. Si este equipo causa interferencia perjudicial para la recepción de radio o televisión, se puede determinarse al encender y apagar el equipo, se alienta al usuario a tratar de corregir la interferencia mediante una o más de las medidas siguientes:

- Reorientar o reubicar la antena de recepción.
- Aumentar la separación entre el equipo y el receptor. Conectar el equipo a una toma de corriente de un circuito diferente de aquel al cual el receptor está conectado.
- Consultar al distribuidor o a un técnico experimentado de radio o TV para solicitar ayuda.

GARANTÍA LIMITADA DE POR VIDA

Franklin Sensors Inc. ofrece una Garantía limitada de por vida en todos sus productos. Los productos están garantizados contra defectos de materiales y mano de obra durante la vida útil del producto. Si se encuentra un defecto, Franklin Sensors, a su entera discreción, reparará o reemplazará la unidad con un producto equivalente.

No se garantiza el funcionamiento de los productos. Por ejemplo, para los detectores de vigas, es posible que haya madera, metal, cableado u otros objetos no detectados detrás de la superficie. También es posible que los detectores de vigas puedan detectar tuberías, cables u otros objetos que el usuario no puede detectar. Las luces LED encendidas pueden indicar la posición de muchas diferentes discrepancias incluyendo, pero no se limita a vigas, tuberías de agua, tuberías de gas, cables, una discrepancia en el material de la superficie o la pintura, etc. Esta garantía no cubre daños incidentales o consecuentes tales como lesiones físicas, daños a la propiedad, pérdida de tiempo, pérdida de uso del producto, inconvenientes o adaptaciones resultantes del fallo de los productos.

Franklin Sensors no será responsable de ningún daño o pérdida especial, indirecto, incidental o consecuente, ya sea derivado del incumplimiento de la garantía o basado en un contrato, agravio, confianza o cualquier otra teoría. Dado que algunos países o estados no permiten la limitación del plazo de una garantía implícita, o la exclusión o limitación de los daños incidentales o consecuentes, es posible que las limitaciones de esta garantía no se apliquen a todos los compradores.

Patentes de EE.UU.	8,476,912	8,593,163	8,669,772
	8,736,283	8,791,708	8,836,347
			8,884,633
			10,895,657

Patentes pendientes de EE.UU. y extranjeras.



ProSensor X2100



ProSensor M210

X2100\_M210.S (10/25)

SOLUCIÓN DE PROBLEMAS

PROBLEMA	CAUSA PROBABLE	SOLUCIÓN
Las luces LED no se encienden.	Pilas gastadas o recargables.	Sustituya por 2 pilas alcalinas AA nuevas. No mezcle pilas usadas y nuevas.
El detector solo funciona momentáneamente.	El botón no se mantiene presionado.	Hasta que haya completado el análisis, mantenga apretado el botón "on".
Dificultad para iniciar una exploración cerca de puertas y ventanas.	A menudo, se encuentran cabezales sólidos y clavijas triples alrededor de puertas y ventanas. El detector ProSensor indica los cambios en la densidad. Si los nueve sensores detectan la misma densidad, los LED no se iluminarán.	Comience el análisis lejos de la ventana o puerta y, a continuación, mueva el detector de postes al área alrededor de la ventana o puerta. Para mejores resultados, mantenga el detector de vigas a 3"/7cm de distancia de las molduras de madera, tomas, interruptores, etc.
A veces, las luces LED se encienden en una forma que parece inconsistente.	El operador sostiene la unidad cerca de la base en lugar de en la agarradera.	Cuando obtenga una lectura, siga manteniendo presionado el botón y después escanee toda la pared de arriba a abajo. Las luces LED se quedarán fijas en una viga, mientras que en las irregularidades solo se encenderán unos instantes.
Lecturas inconsistentes.	Los detectores de vigas Franklin Sensors detectan cualquier cambio en la densidad. La función del sensor es identificar cualquier cambio de densidad. En el caso de texturas gruesas, tuberías y cables cerca de la superficie de la pared, u otras irregularidades en la pared, las luces LED pueden iluminarse. iCuando esto ocurre, usted sabe que su detector de vigas está haciendo su trabajo!	Cuando obtenga una lectura, siga manteniendo presionado el botón y después escanee toda la pared de arriba a abajo. Las luces LED se quedarán fijas en una viga, mientras que en las irregularidades solo se encenderán unos instantes.